

# SALON DE MAI

3 AU 6 MAI 2012 - PROMENADES BEAUPORT

# 45<sup>e</sup>

édition

## RÈGLEMENTS - 2012

### DISPOSITIONS PRÉLIMINAIRES

Le **SALON DE MAI** est un événement populaire où les exposants sont invités à présenter au grand public des produits, des services ainsi que de l'information concernant le vaste domaine des arts, des métiers d'art, de l'artisanat et de la culture. L'organisateur attend de tous les exposants, qu'ils fassent preuve d'imagination et de professionnalisme tant dans la présentation des produits que dans les contacts et relations d'affaires avec les visiteurs.

### SONT ADMISSIBLES

- **Les organismes culturels** membres du **Conseil beauportois de la culture** à des fins d'exposition, de vente ou de démonstration.
- **Les particuliers, les corporations privées et les artistes professionnels** à des fins de vente de produits originaux d'art et d'artisanat.

### PROCÉDURE D'INSCRIPTION

Compléter le formulaire de demande d'inscription ci-joint ou à partir d'Internet avec le formulaire interactif à la page Web :

[www.cbculture.qc.ca/salon/demai.htm](http://www.cbculture.qc.ca/salon/demai.htm)

Vous pouvez retourner votre formulaire soit :

- Par courriel : [cbc@cbculture.qc.ca](mailto:cbc@cbculture.qc.ca)
- Par la poste : **589, avenue Royale, Québec QC G1E 1Y5**
- Par télécopieur : 418-641-6075

### PREUVE D'ASSURANCE EN RESPONSABILITÉ CIVILE

Vous devez contacter votre compagnie d'assurance pour y faire ajouter une clause de responsabilité civile d'au moins 1,000,000.00 \$ : **hors de votre résidence ou commerce du 3 au 6 mai 2012**

dans le centre commercial **Les Promenades Beauport**,  
situé au 3333, rue du Carrefour à Québec.

### SÉLECTION DES EXPOSANTS (ES)

L'exposant qui en est à sa première participation au **SALON DE MAI** devra se présenter à la sélection prévue par l'organisateur. Si le ou la candidate possède un site Internet qui illustre très bien sa production, il peut inscrire l'adresse de son site sur le formulaire de demande d'inscription. S'il demeure en région éloignée, il devra acheminer un **dossier complet avec des photos** de ce qu'il désire exposer. Toute œuvre ou article jugé non acceptable sera refusé par les organisateurs. **Le comité de sélection se réserve le droit d'accepter ou de refuser toute candidature.**

*Aucune pièce produite à l'extérieur du Québec, et/ou fabriquée en série ne sera acceptée.*

Un exposant pourrait se voir refuser une prochaine participation au **SALON DE MAI** si les produits exposés ne correspondent pas à ceux acceptés en sélection.

Le protocole d'entente vous sera expédié sur acceptation de votre candidature.

Le protocole d'entente doit être complété et retourné accompagné du paiement du kiosque et de la preuve d'assurance en responsabilité civile. Le paiement du kiosque peut se faire par chèque au nom du **SALON DE MAI** ou en espèces déposées au bureau d'administration. Un reçu vous sera émis.

### EMPLACEMENT DES KIOSQUES

Le choix de l'emplacement des kiosques est réservé aux organisateurs de l'événement et leur décision est sans appel, sauf en cas de force majeure.

### PRÉSENTATION DES KIOSQUES

En raison des risques d'incendie, votre kiosque ne peut être décoré par la suspension de draps, tissus, papier. Les tissus utilisés dans le but de présenter les œuvres devront être **ignifugés** à l'aide d'un produit reconnu pour cet usage. Aucune exception ne sera tolérée. Les tables doivent être nappées des 4 côtés jusqu'au sol. Vos boîtes de rangement ne doivent pas être laissées à la vue des visiteurs.

## OBLIGATIONS DES EXPOSANTS

### L'exposant s'engage à :

- se conformer à tout règlement, décision administrative ou directive émanant des organisateurs pendant toute la durée du Salon, y compris durant le montage et le démontage des kiosques ;
- respecter les lois, règlements des niveaux fédéral, provincial et municipal s'appliquant à ses opérations commerciales, institutionnelles ou autres ;
- fournir au SALON DE MAI une preuve écrite de couverture d'assurance en responsabilité civile ;
- ne pas modifier ni détériorer le kiosque et l'emplacement loués ;
- proposer des pièces de qualité semblables à celles qu'il a présentées lors de l'entrevue de sélection ;
- être présent tout au long des périodes d'ouverture. Les organisateurs du Salon n'offrent pas le service de pause ou de remplacement dans les kiosques des exposants ;
- finaliser l'installation et la présentation du kiosque avant le jeudi 3 mai à 9 h ;
- ne pas démonter son kiosque avant le dimanche 6 mai à 17 h, le démontage doit être terminé à 20 h ;
- ne pas déborder les limites de largeur, profondeur et hauteur du kiosque qui lui est attribué ;
- ne pas manger en-dehors des aires de restauration ;
- bien couvrir la marchandise en-dehors des heures d'ouverture du centre commercial ;
- faire en sorte que sa conduite et celle de ses employés, l'état de ses équipements, la qualité de ses produits et services ne ternissent pas la réputation de l'événement ni celle du centre commercial ;
- faire en sorte que sa conduite et celle de ses employés soit respectueuse envers les autres exposants.

*Tout manquement aux règlements ou conduite jugée défavorable par l'organisateur, pourra entraîner l'expulsion définitive de l'exposant concerné.*

## STATIONNEMENT POUR LES EXPOSANTS

### durant le salon

*Vous devez stationner votre voiture le plus loin possible des portes d'entrée afin de faciliter l'accès à la clientèle.*

## EN CAS D'ANNULATION

### À la demande de l'organisateur :

Le contrat de location du kiosque sera résilié et le Salon remboursera à l'exposant les sommes déjà versées pour la location.

Si la dite annulation survenait pendant la présentation du Salon, le remboursement des sommes versées sera réduit proportionnellement à la partie du terme qui restait à courir à la date d'interruption.

Aucun remboursement ne sera effectué dans le cas d'une expulsion définitive.

### À la demande de l'exposant :

Si l'annulation est demandée avant le 1<sup>er</sup> avril 2012 : le Salon effectuera le remboursement du montant payé moins une somme de **10%** retenue pour frais administratifs.

Si l'annulation est demandée après le 1<sup>er</sup> avril 2012 : aucun remboursement ne sera effectué sauf en cas de force majeure.

## AFFICHAGE ET SOLLICITATION COMMERCIALE

**Il est strictement interdit** à l'exposant de distribuer des échantillons, des brochures publicitaires, des cartes d'affaires ou de faire toute autre forme de sollicitation commerciale à l'extérieur de son kiosque.

**Il est strictement interdit** à l'exposant de diffuser de la publicité pour une entreprise qui n'expose pas au Salon, y compris sur les sacs de plastique ou de papier, à moins d'une autorisation écrite spéciale de la part des organisateurs de l'événement.

**Il est strictement interdit** à l'exposant de procéder à des loteries, jeux de hasard ou jeux d'adresse, à moins d'avoir obtenu préalablement une autorisation écrite du Salon ainsi que de posséder tous les permis nécessaires afin de se conformer aux lois régissant les concours.

Si un prix est affiché directement sur le produit, il est fortement suggéré que l'étiquette de prix ne soit pas plus grande qu'une pièce de **10¢**.

## RESPONSABILITÉ DES DOMMAGES

Le propriétaire du centre commercial et l'organisateur de l'événement ne peuvent être tenus responsables des dommages subis par les exposants et leurs biens par quiconque.

## NOMBRE D'EXPOSANTS PAR KIOSQUE

Un exposant par petit kiosque.

Deux exposants maximum par grand kiosque.

## PETIT kiosque (5 panneaux 40"x 80")

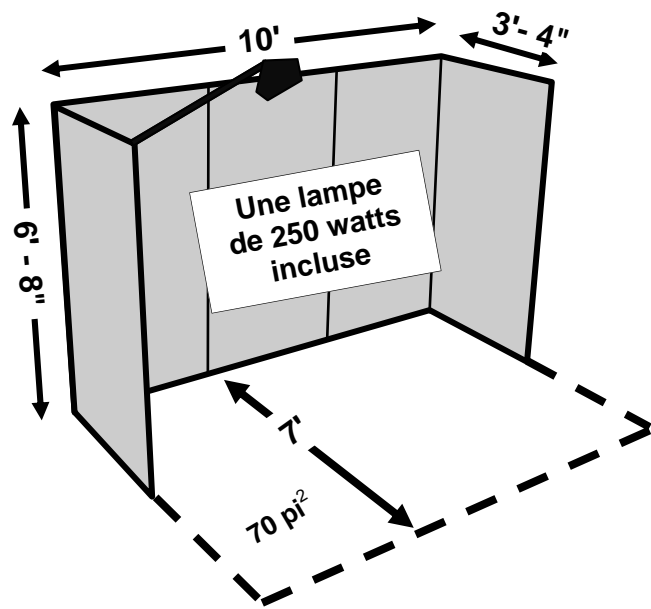

## GRAND kiosque (6 panneaux 40"x 80")

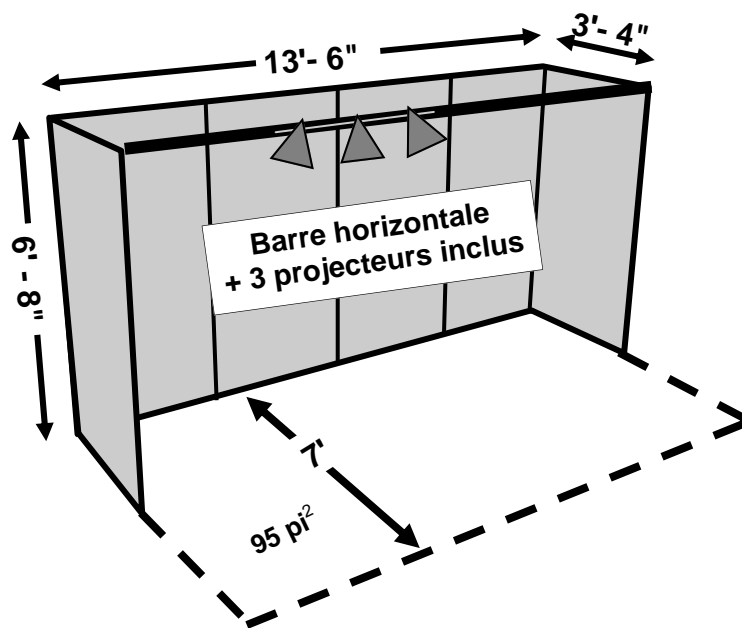

### Description des kiosques

Les panneaux utilisés pour les kiosques sont recouverts de **tissu velcro** gris foncé. Certains produits, de même que les documents de présentation, peuvent ainsi être fixés au mur à l'aide de velcro mâle.

Il est **strictement interdit** d'utiliser tout autre moyen tels : *punaises, broches, vis, clous, gommette*.

### Accrochage des tableaux ou autres

L'accrochage se fait par l'intermédiaire de "plaquettes cadre". Nous vous en fournissons aux besoins, selon la disponibilité.

Des languettes de velcro autocollantes sont également offertes en vue d'accrocher de petits objets légers, d'afficher les prix ou autres informations imprimées sur papier.

Plaquette en bois  
(avec vis intégrée)



Schéma du système de fixation



### Système électrique

**I prise électrique par kiosque :**

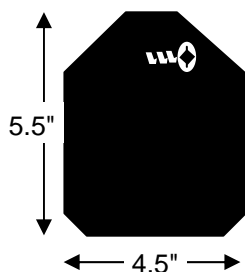
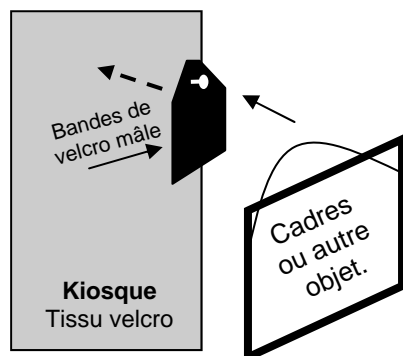
**PETIT kiosque : 400 watts MAXIMUM** (consommation totale)

**GRAND kiosque : 800 watts MAXIMUM** (consommation totale)

### Éclairage et électricité

**Les PETITS kiosques** sont munis d'une (1) lampe de 250 watts. Ceux qui désirent remplacer cette lampe par trois (3) projecteurs de 75 watts doivent l'inscrire sur leur formulaire de demande d'inscription (*frais supplémentaires, voir le formulaire de StandEx*).

**Les GRANDS kiosques** sont munis de trois (3) projecteurs de 75 watts sur un rail.

Pour une question d'uniformité, il est désormais **INTERDIT** d'utiliser un autre système que celui fourni par le Salon. Si l'exposant désire avoir plus d'éclairage ou de puissance électrique, il devra en aviser les organisateurs lors de son inscription (*frais supplémentaires, voir le formulaire de StandEx*).

### Formulaire de StandEx Accessoires d'installation supplémentaires

Veuillez vous référer au bon de commande, pour la description et le prix des articles proposés par **StandEX**. Veuillez contacter **Mme Nancy Lachance** au 418 654-0029

**La date limite pour transmettre votre commande est le vendredi 6 avril 2012.**

Les Promenades Beauport vous offrent tous ces services et avantages :

- Deux agents de sécurité en permanence de l'ouverture à la fermeture des portes, en dehors des heures d'ouverture du centre commercial
- Des chariots disponibles pour le transport du gros matériel
- Guichets automatiques (Caisse Desjardins) porte 4
- Service de maintenance des aires communes
- Air climatisé
- Plus de 4 500 espaces de stationnement
- Aire de restauration
- Salle d'allaitement
- Prêt de poussettes et de chaises roulantes
- Musique d'ambiance

## HORAIRE DES EXPOSANTS

**Installation de vos étagères,  
meubles et marchandises :**

**Mercredi 2 mai : de 17 h 30 à 22 h**

*(kiosque de StandEx disponible jusqu'à 21h)*

**Fin de l'installation de vos marchandises :**

**Jeudi 3 mai : de 7 h à 9 h**

**Démontage :**

**Dimanche 6 mai : de 17 h à 20 h**

## HORAIRE D'OUVERTURE AU PUBLIC

Jeudi 3 mai : de 9 h 30 à 21 h

Vendredi 4 mai : de 9 h 30 à 21 h

Samedi 5 mai : de 9 h à 17 h

Dimanche 6 mai : de 10 h à 17 h

## EMPLACEMENT DU SALON DE MAI

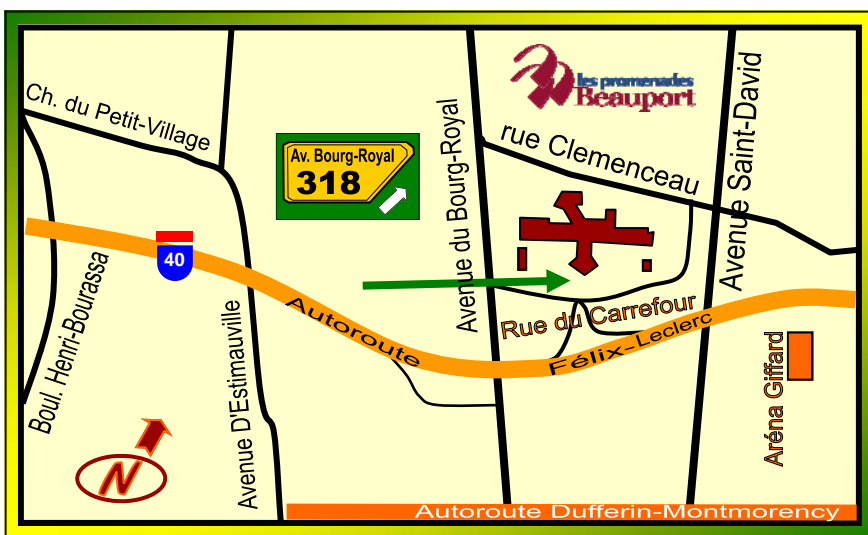

**Info-Salon :**

**M. Denis McKay, directeur**  
418-641-6064 poste 2

Courriel : [cbc@cbculture.qc.ca](mailto:cbc@cbculture.qc.ca)

Télécopieur : 418 641-6075

[www.cbculture.qc.ca](http://www.cbculture.qc.ca)

**Les Promenades Beauport**

3333, rue du Carrefour  
Québec (arr. Beauport)  
Aut. Félix-Leclerc (La Capitale)  
**Sortie Av. Bourg-Royal (318)**

UN RAYON D'ART ET DE CULTURE  
Le **SALON DE MAI**

Une présentation du :

  
CONSEIL BEAUPORTOIS DE LA CULTURE

depuis 1998

En collaboration avec :

  
les promenades  
Beauport

depuis 2006